



FBM 4100

Moteur sans fil
pour pompes vide-fûts



FBM 4100 – le moteur sans fil le plus puissant au monde pour les pompes vide-fûts

Le FBM 4100 offre les performances des moteurs de pompes vide-fût filaires, avec tous les avantages d'un fonctionnement sur batterie. Avec une puissance de 420 watts et 2 batteries 18 V/4,0 Ah, il fonctionne plus longtemps que n'importe quel autre moteur sans fil pour pompes vide-fûts comparable disponible sur le marché. Idéale pour les applications où les câbles sont gênants ou lorsqu'aucune connexion au réseau électrique n'est disponible. Des fonctions intelligentes garantissent en outre une efficacité et un confort accrus. Une véritable avancée technologique. Dans le monde entier.

Fonctions SMART incluses

Le premier moteur intelligent au monde pour pompes vide-fûts, avec des fonctions telles que le dosage par lots et la protection contre la marche à sec.

Continue à pomper quand les autres sont déjà en train de se recharger

Deux batteries 18V 4,0 SEALED Power-X-Change 18V/ 4,0 Ah d'Einhell garantissent une autonomie supérieure de 60 % à celle des autres moteurs sans fil (à débit identique).

Sans entretien

La technologie sans charbon (Brushless) ne requière aucune maintenance



Rend également d'autres pompes intelligentes

Utilisation universelle. Élargit également les fonctionnalités des stations de pompage d'autres fabricants.



Economise l'énergie

Une efficacité énergétique de 80 % grâce à la technologie de moteur Brushless qui garantit une utilisation optimale de la puissance de 420 watts

Tout sous contrôle

Puissant et léger : le FBM 4100 offre le meilleur rapport poids/puissance pour une utilisation confortable d'une seule main.

Ne laisse personne dans le noir

Grâce à la torche intégrée, l'éclairage du réservoir permet de visualiser le niveau de remplissage.

Toutes les caractéristiques en un coup d'œil

- » 11 fûts de 200 litres par charge de batterie – dans des conditions réelles avec tuyau et pistolet de remplissage
- » Fonction de dosage par lots intégrée pour les tâches de remplissage récurrentes sans dispositif de mesure additionnel
- » Avec 6 emplacements mémoire pour différentes consignes de dosage
- » Protection contre la marche à sec intégrée (sur activation)
- » Navigation intuitive dans les menus
- » Compatible avec de nombreuses pompes vide-fûts d'autres fabricants
- » Refroidissement externe pour une puissance de 420 watts et une classe de protection IP24
- » Refroidissement interne pour une puissance de 260 watts et une classe de protection IP44
- » Efficacité énergétique de 80 %
- » Électronique encapsulée pour la protection contre les vapeurs agressives
- » Peu d'entretien grâce à la technologie de moteur brushless
- » Réglage simple de la vitesse à l'aide d'un bouton rotatif
- » Éclairage du conteneur par torche à LED
- » Écran LCD éclairé

Le premier moteur smart au monde pour pompes vide-fûts

Version Core

La **version Core** offre déjà une multitude de fonctions intelligentes, notamment une protection intégrée contre la marche à sec, le dosage par lots faisant l'objet d'une demande de brevet et une torche LED pour l'éclairage du niveau des conteneurs.

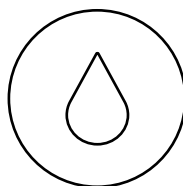

Protection contre la marche à sec

Lorsque cette fonction est activée, le moteur détecte le niveau vide du réservoir et s'arrête automatiquement. La pompe est ainsi protégée de manière fiable contre les dommages causés par la marche à sec, ce qui prolonge sa durée de vie.

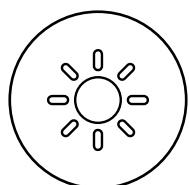

Torche LED

Une simple pression sur un bouton permet d'allumer une torche LED afin de pouvoir voir le niveau de remplissage du conteneur.



Dosage par lots

La fonction intelligente de remplissage par lots permet de répéter les opérations de remplissage d'une simple pression sur un bouton et garantit des remplissages précis sans appareils externes.





Version Pro

La **version Pro** comprend toutes les fonctions de la version Core et offre en plus un connecteur pour le raccordement de périphériques externes. Cela permet la commande à distance du moteur et ce signal est alimenté en 24 V pour recevoir les informations des appareils externes.

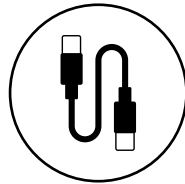

Connecteur pour périphériques

L'interface permet de raccorder facilement des appareils externes tels que des boutons marche/arrêt ou le FLUXTRONIC® pour la commande directe du moteur. De plus, le FBM 4100 Pro délivre une alimentation 24 V pour les périphériques, ce qui évite l'usage de toute autre source d'énergie électrique.



Applications typiques du FBM 4100 Pro

Le bouton marche/arrêt externe permet de démarrer et d'arrêter le moteur directement via le pistolet de remplissage, par exemple.

Le remplissage peut ainsi être déclenché directement au point d'utilisation, pour plus de confort et d'ergonomie.

En combinaison avec un compteur de débit FLUX et le système électronique de commande FLUXTRONIC®, les processus de remplissage et de dosage peuvent être effectués de manière mobile, indépendante et sans câbles gênants, avec une précision maximale et une sécurité optimale.

Le FBM 4100 Pro peut servir de source d'alimentation 24 V pour des périphériques tels que des compteurs ou des capteurs de niveau. Ce qui permet le démarrage et arrêt à distance du moteur



Débit élevé par charge de batterie

La véritable performance d'un moteur sans fil se mesure au débit par charge de batterie. Le FBM 4100 offre ici une endurance nettement supérieure, aussi bien en fonctionnement libre qu'en conditions réelles avec un kit de pompe vide-fût.



FLUX FBM 4100

28 fûts de 200 l
à 10 000 tr/min
écoulement libre*



Autres fabricants

14 fûts de 200 l
à 10 000 tr/min
écoulement libre*

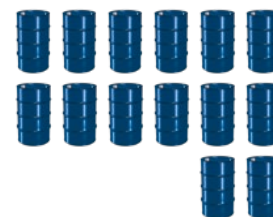

Débit par charge de batterie avec un kit de pompe vide-fût

Configuration du kit : tuyau de 2 m + pistolet de remplissage



FLUX FBM 4100 en kit

11 fûts de 200 l
à 8 500 tr/min



Autres fabricants en kit

6 fûts de 200 l
à 8 500 tr/min

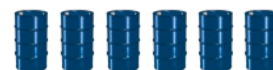

Le FBM 4100 vide jusqu'à deux fois plus de fûts par charge de batterie que les moteurs sans fil comparables. En écoulement libre comme dans des conditions réelles avec un tuyau et un pistolet de remplissage.

6 * Le débit maximal est une valeur mesurée sur banc d'essai avec de l'eau à 20 °C au niveau de la tubulure de refoulement de la pompe, sans accessoires.

Rend également intelligentes d'autres pompes vide-fûts

Le FBM 4100 est compatible avec toutes les pompes vide-fûts FLUX de la série F 400 ainsi qu'avec la pompe à vis excentrique FLUX VISCOPOWER F 570. Grâce à l'adaptateur de pompe FLUX, le FBM 4100 peut également être combinée sans problème avec une multitude de pompes d'autres fabricants.

Chaque pompe vide-fût devient ainsi une solution intelligente.



Puissant, sans maintenance et polyvalent sur tous les sites



Dans les environnements humides



Le FBM 4100 sans balais séduit par sa construction robuste et sa grande sécurité de fonctionnement. Avec sa classe de protection IP24, il est parfaitement protégé contre les projections d'eau et les corps étrangers ; la version fermée IP44 offre une protection supplémentaire pour les environnements plus exigeants. Deux batteries puissantes permettent une liberté de mouvement maximale et une utilisation flexible, quel que soit l'endroit. La technologie brushless réduit la maintenance et garantit une longue durée de vie ainsi que des performances élevées constantes – idéal pour une utilisation quotidienne.

Sur bacs de rétention mobiles



Le moteur et la pompe peuvent être utilisés partout, par exemple pour le remplissage mobile de lubrifiants.

Dans un environnement agressif



Grâce à son électronique encapsulée, il convient également à une utilisation dans des environnements corrosifs, tels que les installations de traitement de surface.

Le concept de refroidissement adapté à chaque environnement

La version ventilée du FBM 4100 offre une puissance totale pour des performances maximales, tandis que la version fermée offre une protection optimale contre les infiltrations de fluides ainsi que les gaz et vapeurs agressifs – la solution à choisir selon chaque application.

Ventilé – Refroidissement externe

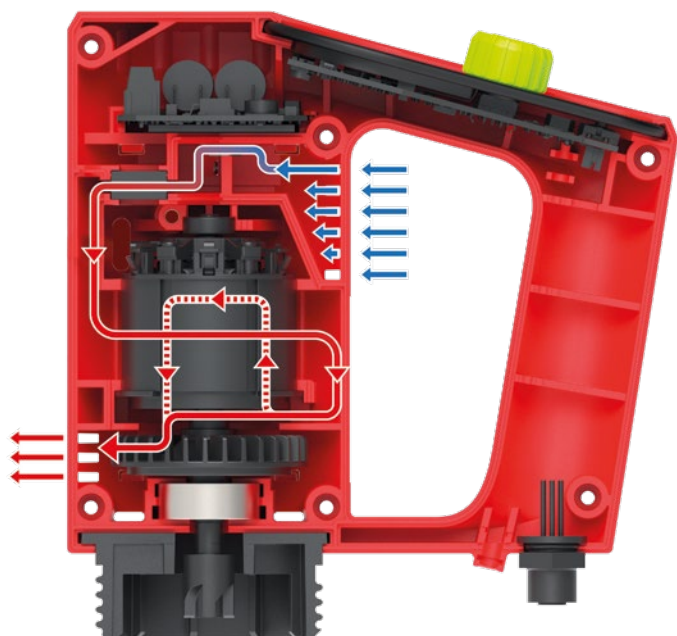

Idéal pour les applications standard où une puissance élevée est essentielle. Le moteur est refroidi efficacement et offre ainsi des performances élevées constantes.

- ▶ Puissance maximale du moteur de 420 watts
- ▶ Moteur à ventilation externe
- ▶ Composants électroniques encapsulés
- ▶ Classe de protection IP24
- ▶ Disponible en version Core et Pro
- ▶ Dans la version Pro, raccordement d'appareils externes possible

Fermé – Refroidissement interne

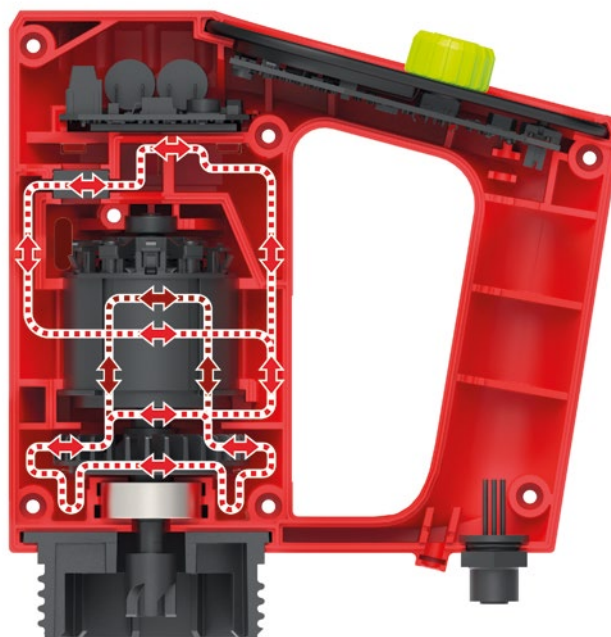

Idéal pour les environnements corrosifs ou agressifs. Boîtier entièrement encapsulé empêchant la pénétration de vapeurs nocives.

- ▶ Puissance maximale du moteur de 260 watts
- ▶ Moteur à ventilation interne
- ▶ Entièrement encapsulé : protection contre les fluides et vapeurs agressifs
- ▶ Classe de protection IP44 renforcée pour les conditions difficiles
- ▶ Disponible en version Core et Pro
- ▶ Dans la version Pro, raccordement d'appareils externes possible

L'expertise de FLUX en conception de moteurs rencontre l'expertise d'Einhell en matière de batteries

Le FBM 4100 est un motor sans fil puissant qui combine la technologie de moteur de pointe FLUX et l'expertise d'Einhell pour les batteries.

Le résultat : une puissance maximale, une fiabilité impressionnante et une longévité sans compromis. Grâce à la combinaison parfaite entre innovation et durabilité, le FBM 4100 établit de nouvelles normes dans sa catégorie.

Liberté maximale :

Deux batteries SEALED Power-X-Change 18 V/4,0 Ah d'Einhell fournissent au moteur une énergie fiable, pour un travail sans fil, une mobilité totale et une utilisation sans limite. La plateforme Power-X-Change est synonyme de flexibilité maximale, de qualité certifiée et de technologie d'avenir. Selon l'application, toutes les autres batteries Einhell de la plateforme 18 V peuvent également être utilisées, pour une liberté maximale (à l'exception éventuelle de la protection IP).

Sûre et durable :

Un système de gestion de batterie (BMS) intégré garantit des performances optimales, une autonomie maximale et une longue durée de vie des batteries. Un boîtier robuste et caoutchouté protège efficacement contre les chocs et assure une bonne prise en main.

Contrôle total :

Un indicateur LED à trois niveaux vous informe à tout moment de l'état de charge actuel. Vous gardez ainsi une vue d'ensemble, même lors d'utilisations prolongées et d'applications exigeantes.



Rapidement prêt à l'emploi :

Avec le chargeur Einhell Power-X-Twincharger 3A, les deux batteries sont complètement chargées en seulement 75 minutes, pour une disponibilité maximale pendant le fonctionnement.

La gamme de produits FLUX



Pompes vide-fûts et vide-conteneurs



Pompes à vis excentriques



Systèmes de vidange de fûts



Pompes centrifuges verticales



Pompes pneumatiques à membranes



Compteurs de débit



Agitateur



Pompes centrifuges magnétiques et filtres



Solutions de remplissage et de dosage

